

PROFILI SALDATI E FRESATI SERIE LEGGERA E PESANTE AD "H"

DISTITEC

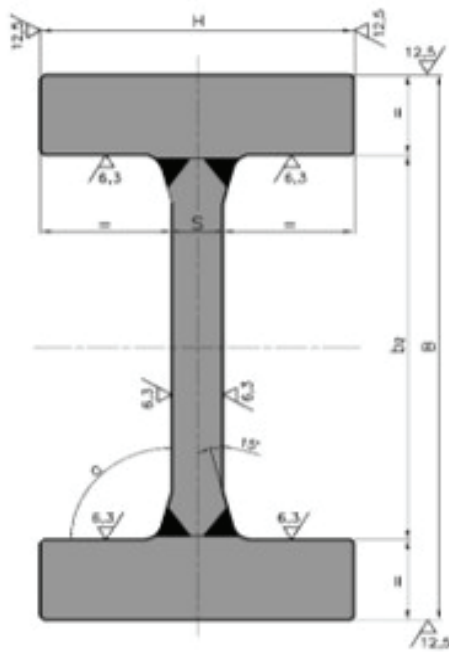

SERIE LEGGERA

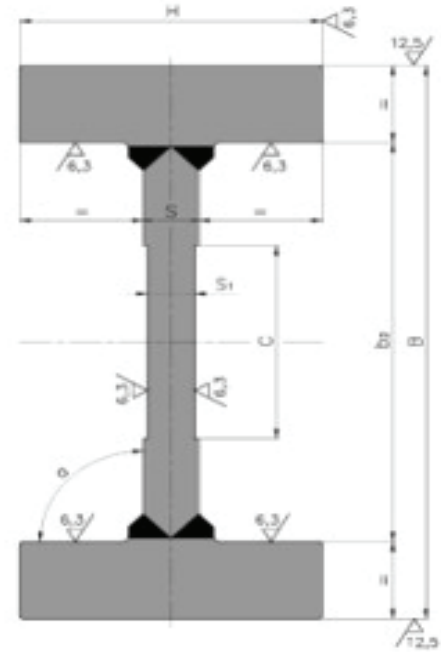

SERIE PESANTE

Questi profili vengono ricavati saldando piatti laminati standard oppure piatti ottenuti tramite taglio laser. Successivamente vengono raddrizzati e fresati su quelle facce su cui scorrono i cuscinetti.

Nonostante siano di grandi dimensioni garantiscono una buona precisione ed un buon accoppiamento tra cuscinetti e profilo.

Vengono utilizzati nell' industria pesante, dai montanti di carrelli elevatori di grandi portate ai macchinari o impianti di movimentazione di grandi dimensioni.

Codice	b2	Toll.	B	Toll.	H	Toll.	S	S ₁	C	t ₂	Massa [Kg/m]	W _x [cm ³]	W _y [cm ³]	J _x [cm ⁴]	J _y [cm ⁴]
FM 108	108	±0,2	153	/	80	±1	13	/	/	13,5	39,8	223,3	48,5	1708	194
FM 123	123,3	±0,2	176	/	90	±1	15	/	/	15	52,3	335,6	71,9	2952,9	323,8
FM 149	149,3	±0,2	205	/	118	±1	18	/	/	15	72,9	560,3	130,4	5742,6	769,5

Codice	b2	Toll.	B	Toll.	H	Toll.	S	S ₁	C	t ₂	Massa [Kg/m]	W _x [cm ³]	W _y [cm ³]	J _x [cm ⁴]	J _y [cm ⁴]
FM 165	165,4	±0,15	230	±1,5	95	±1	18	16	70	15	72,7	600	99	6894	472
FM 165.R	165,4	±0,15	230	±1,5	115	±1	16	16	70	15	81,05	702	144	8072	826
FM 190	190,4	±0,15	255	±1,5	130	±1	24	20	70	15	100,4	941	185	12002	1203
FM 220	220,4	±0,15	295	±1,5	150	±1	24	20	90	15	127,5	1423	283	20991	2119
FM 250	250,4	±0,15	345	±1,5	160	±1	29	25	90	15	172,7	2206	409	37838	3274
FM 280	280,4	±0,15	375	±2	190	±1	34	30	120	15	212,8	2942	578	55163	5492
FM 280.R	280,4	±0,15	395	±2	190	±1	34	30	120	15	242,4	3506	698	69246	6634

Materiale: UNI Fe 510C - Wnr. 1.0553 – DIN St. 52-3 U - EN 10025 (S355J0)

Lunghezza max di produzione: 12 metri

Per qualsiasi info contattare il nostro ufficio tecnico

