

I profili fresati ad "H" si ricavano direttamente dai profili laminati ad "H".

Le facce sulle quali scorrono i cuscinetti combinati vengono lavorate tramite macchina utensile, ottenendo un ottimo grado di finitura superficiale unitamente a tolleranze estremamente contenute.

Questo garantisce un accoppiamento di assoluta precisione tra cuscinetto e profilo, riducendo al limite il giuoco tra di essi, divenendo così un'ottima alternativa economica alle guide lineari in commercio.

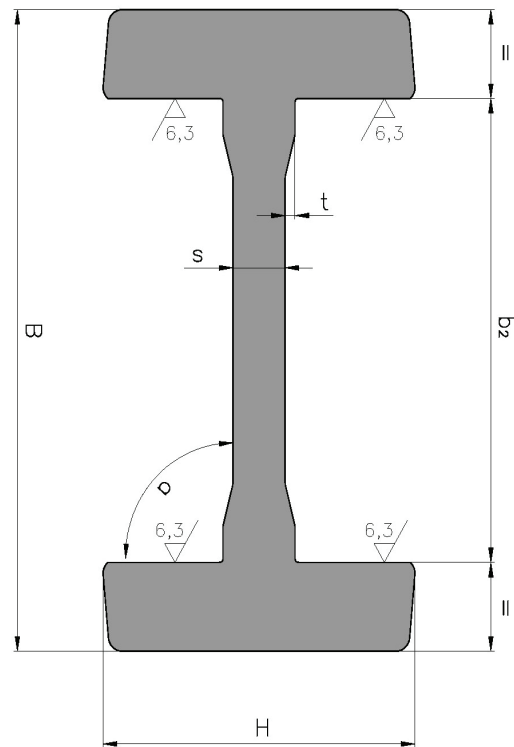

Codice	b_2	Toll.	B	H	Toll.	s	Toll.	t	Toll.	t_2	Massa [Kg/m]	W_x	W_y
					[mm]							[cm ⁴]	
4100L	112,5	±0,15	152,4	83	±1	14	±0,5	4,7	±0,2	90	38,7	210	40,7
4353L	127,8	±0,15	175	90	±1,3	15	±0,5	5,5	±0,2	90	49,5	311	60,4

Materiale: UNI Fe 510C - Wnr. 1.0553 - DIN St. 52-3 U - EN 10025 (S355J0)

Lunghezza max di produzione: 12 metri

Per qualsiasi info contattare il nostro ufficio tecnico

